



**G series**

**3-3.5 ton**  
**CARRETILLA**  
**ELÉCTRICA AC**

**Configuración Standard**

- OPS. Sistema presencia operario (tracción/ hidráulico)
- Completo display LCD
- Modos conducción seleccionables por operario
- Distribuidor hidráulico de 3 válvulas
- Palancas ergonomicas junto al conductor
- Dirección eléctrica
- Alfombrilla de goma
- Apoyacargas
- Espejo retrovisor
- Luces completas delanteras/traseras
- Freno estacionamiento mecánico
- Avisador acustico marcha atrás
- Luz destellos
- Tejadillo gran resistencia
- Columna dirección ajustable en inclinación
- Volante de pequeño diámetro
- Asiento con suspensión y brazos laterales
- Cinturón de seguridad
- Ruedas superelásticas

**Opciones**

- Mástiles con elevación libre o Triplex
- Marco frontal
- Semicabina
- Cabina
- Calefacción
- 4 Válvulas
- Diversas longitudes de horquillas
- Ruedas antihuella
- Carro portahorquillas más ancho
- Luz trasera trabajo
- Protección cilindros de inclinación y dirección
- Doble rueda delantera
- Pintura RAL personalizable
- Desplazador (integral o colgado)
- Implementos opcionales
- Diversas baterías y cargadores

\*Las especificaciones y equipamientos están sujetos a cambios sin previo aviso.



**HELI**

Heli España - Global Carretillas  
C/ Palautordera 14-16. P.I. Palou Nord  
08401 Granollers - Barcelona - España  
[www.carretillasheli.com](http://www.carretillasheli.com)



**3-3.5 ton**  
**CARRETILLA**  
**ELÉCTRICA AC**

**G series** / ALTAS PRESTACIONES  
MÁXIMA CALIDAD

**HELI**  
ELEVANDO EL FUTURO

**24 AÑOS** SIENDO EL FABRICANTE  
Y VENDEDOR DE MÁQUINAS Nº 1 EN CHINA

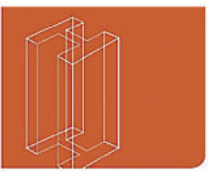

# CARRETILLA ELÉCTRICA AC 3-3.5 ton

HELI

## Mejor visibilidad



Visibilidad mejorada en un 7% gracias a la construcción del mástil y del puesto de conducción. Tejadillo en forma de arco con rejilla diseñada para proteger al conductor y permitir una óptima visibilidad hacia arriba.

**↑ 7%**  
Incremento de la visibilidad

## Excelente sistema de dirección



El sistema de dirección tecnología permite un manejo más suave y una dirección más rápida y precisa, con el nivel sonoro más bajo.

- ✓ Nueva dirección con sistema sensible a la carga
- ✓ Dirección hidráulica
- ✓ Nueva bomba de bajo nivel sonoro y altas prestaciones.

## Motor tracción AC

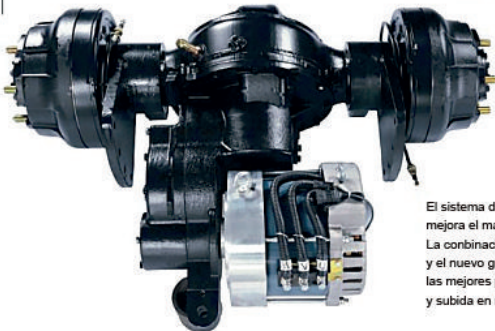

El sistema de tracción mejora sus prestaciones, mejora el mantenimiento y permite una mayor autonomía. La combinación de un potente motor AC y el nuevo grupo motriz permiten las mejores prestaciones en aceleración, velocidad y subida en rampa.

**↑ 50%**  
MEJORA EN SUBIDA EN RAMPA  
**↑ 25%**  
MEJORA EN VELOCIDAD MÁXIMA

## Sistema hidráulico de altas prestaciones

El innovador diseño y configuración del sistema hidráulico permite unas altas prestaciones tanto con carga como vacío y un alto nivel de eficiencia energética.

**↑ 20%**  
INCREMENTO EN VELOCIDAD DE ELEVACIÓN SIN CARGA

**↑ 12%**  
INCREMENTO EN VELOCIDAD DE ELEVACIÓN CON CARGA



- ✓ Nuevo motor de baja sonoridad y alto par.
- ✓ Controlador de elevación MOSFET
- ✓ Nuevo sistema de tecnología dinámica de carga
- ✓ Sistema AC opcional que incrementa más las prestaciones

## Mayor espacio para el conductor

La optimización y la ergonomía del espacio del conductor permite una conducción más confortable y segura. Sistema de presencia de operario.

**↑ 12%**  
MAYOR ESPACIO PARA EL CONDUCTOR



## Prestaciones más inteligentes

La carretilla está equipada con los más modernos sistemas electrónicos que consiguen las mejores prestaciones y el mayor ahorro de energía.

- ✓ CAN BUS
- ✓ Auto frenado en rampa
- ✓ Prevención de operación incorrecta
- ✓ Controlador tracción AC
- ✓ Corte corriente emergencia
- ✓ Autoprotección del sistema eléctrico
- ✓ Selección de función velocidad
- ✓ Aumento de la autonomía en más de 90 minutos por turno

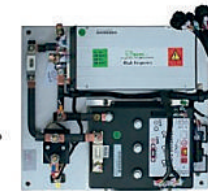

CONTROLADOR ZAPI



CONTROLADOR CURTIS



### CARACTERÍSTICAS DE DISEÑO Y FABRICACIÓN

Características					
1.01	Fabricante		<b>HELI</b>		
1.02	Modelo		CPD30	CPD35	
1.03	Configuración		G1/G2	G1/G2	
1.04	Capacidad	Q	kg	3000	3500
1.05	Centro de gravedad	c	mm	500	500
1.06	Unidad de potencia		Batería	Batería	
1.07	Tipo de conducción		Sentado	Sentado	
1.08	Distancia entre ejes	Y	mm	1680	1680
Neumáticos					
2.01	Tipo ruedas		Pneumatic	Superelastic	
2.02	Numero (delante/atrás)		2/2	2/2	
2.03	Anchura eje delantero	D10	mm	1000	1000
2.04	Anchura eje trasero	D11	mm	900	900
2.05	Ruedas delanteras			28×9-15-12PR	28×9-15
2.06	Ruedas traseras			18×7-8-14PR	18×7-8
Dimensiones					
3.01	Voladizo delantero	X	mm	485	490
3.02	Inclinación mástil adelante/atrás	α / β	°	6/10	6/10
3.03	Altura replegado	H1	mm	2075	2180
3.04	Elevación libre	H2	mm	145	150
3.05	Altura elevación	H3	mm	3000	3000
3.06	Altura mástil extendido	H4	mm	4182	4177
3.07	Altura tejadillo	H6	mm	2215	2215
3.08	Dimensiones horquillas	T×W×L4	mm	45×125×1070	50×125×1070
3.09	Tipo carro portahorquillas			3A	3A
3.10	Longitud al frente horquilla	L2	mm	2485	2550
3.11	Anchura máxima	B1	mm	1225	1225
3.12	Radio giro	Vla	mm	2210	2270
3.13	Distancia al suelo bajo el mástil	m1	mm	135	135
3.14	Distancia al suelo del chasis	m2	mm	150	150
3.15	Pasillo trabajo (pallet 1000 x 1000)	H7	mm	3965	4030
3.16	Pasillo trabajo (pallet 1200 x 1200)	Ast	mm	4095	4160
Prestaciones					
4.01	Velocidad máxima carga/sin carga		km/h	15.0/15.5	14.5/15.0
4.02	Velocidad elevación carga / sin carga		mm/s	280/450	250/440
4.02	Velocidad elevación carga / sin carga		mm/s	340/460	325/450
4.03	Velocidad descenso carga / sin carga		mm/s	500	500
4.04	Subida en rampa (con carga)		%	15	12
4.05	Fuerza de tiro (con carga)		N	15600	17500
4.06	Tiempo aceleración (10m) carga/sin carga		s	5.0/4.7	5.2/4.9
Peso					
5.01	Peso total (con/ sin batería)		kg	4810/3230	5500/3920
5.02	Peso por eje sin carga (delante/atrás)		kg	2320/2490	2640/2660
5.03	Peso por eje con carga (delante/atrás)		kg	7065/755	8145/855
Batería					
6.01	Voltaje/Capacidad en 5 h.		V/Ah	80/480	80/480
6.02	Peso Batería		kg	1580	1580
6.03	Batería, standard DIN			43536A	43536A
Controlador y motores					
7.01	Potencia motor tracción		kW	16.6(AC)	16.6(AC)
7.02	Potencia motor hidráulico		kW	13(DC)	13(DC)
7.02	Potencia motor hidráulico		kW	13.5(AC)	13.5(AC)
7.03	Tipo controlador tracción			MOSFET/AC	MOSFET/AC
7.04	Tipo controlador hidráulico			MOSFET/DC	MOSFET/DC
7.04	Tipo controlador hidráulico			MOSFET/AC	MOSFET/AC
7.05	Freno servicio/estacionamiento			Hidráulico/Mecánico	Hidráulico/Mecánico
7.06	Presión trabajo sistema hidráulico		Mpa	21	21

\*Características con motor hidráulico AC

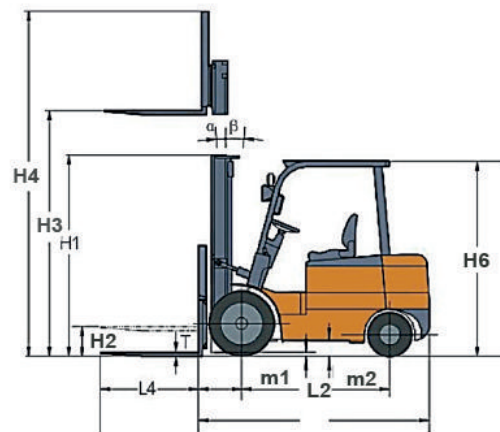

Ast: Pasillo de estiba con giro 90°  
a: Margen seguridad  
b: Longitud carga

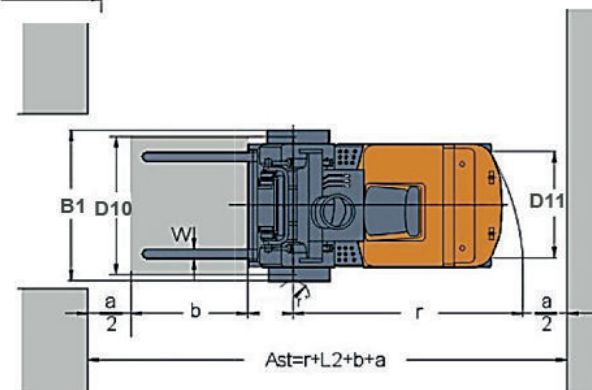

### TECNOLOGIA ENERGIAS RENOVABLES

Con el uso de un novedoso sistema de dirección y el controlador AC, la carretilla ahorra más energía por cada carga y su autonomía se incrementa en un 15%.

**↑15%**

**LAS PRESTACIONES DE LA BATERIA AUMENTAN.**

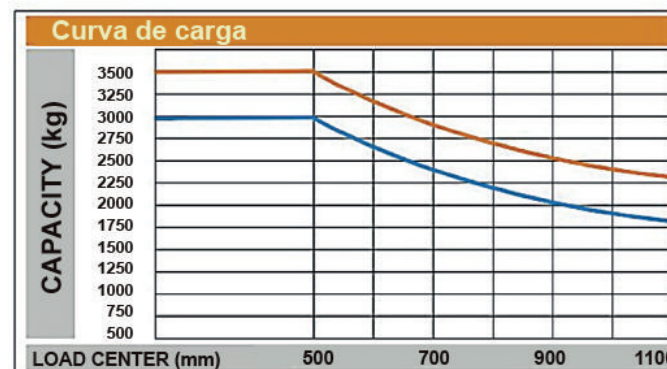

3.0t 3.5t

NOTA: Diagrama de carga con horquillas standard y centro de gravedad 500 mm. Si utiliza otras horquillas y/o centro de carga diferente, consulte al fabricante.

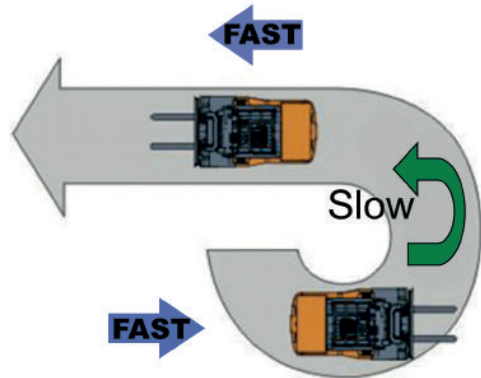
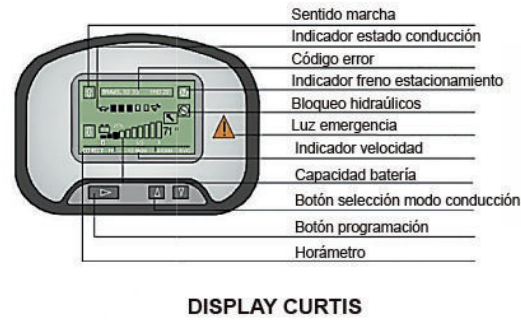
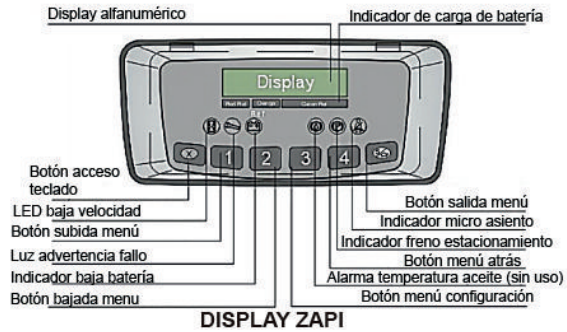

**LA MÁS AVANZADA INGENIERIA**

MODEL-B  
Contour Plot  
Element Stresses (2D & 3D)  
Analysis system  
Simple average

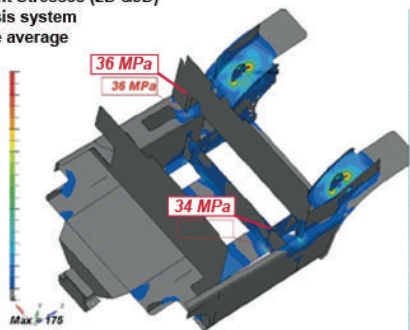

MÁSTIL DUPLEX							
Modelo Mástil	Altura Elevación	Capacidad a 500 mm. cdg (kg)		Altura replegado		Angulo inclinación	
		CPD30	CPD35	CPD30	CPD35		
M200	2000	3000	3500	1565	1680	6/10	
M250	2500	3000	3500	1815	1930	6/10	
M300	3000	3000	3500	2075	2180	6/10	
M330	3300	3000	3500	2215	2330	6/10	
M350	3500	3000	3500	2315	2430	6/10	
M370	3700	3000	3400	2415	2530	6/6 6/10	
M400	4000	2950	3350	2615	2730	6/6 6/10	
M425	4250	2850	3250	2740	2855	6/6 6/10	
M450	4500	2750	3100	2865	2980	6/6 6/10	
M500	5000	2400 2550	2650 2800	3115	3230	6/6 6/6	
M550	5500	2250 2450	2500 2600	3415	3530	3/6 3/6	
M600	6000	1500 2200	1550 2400	3665	3780	3/6 3/6	

MÁSTIL DUPLEX GRAN ELEVACIÓN LIBRE								
Modelo Mástil	Altura Elevación	Capacidad a 500 mm. cdg (kg)		Altura replegado		Elevación libre (con Apoyacargas)		Angulo Inclinación
		CPD30	CPD35	CPD30	CPD35	CPD30	CPD35	
ZM200	2000	3000	3500	1570	1680	344	500	6/10
ZM250	2500	3000	3500	1820	1930	594	750	6/10
ZM300	3000	3000	3500	2070	2180	844	1000	6/10
ZM330	3300	3000	3500	2220	2330	994	1150	6/10
ZM350	3500	3000	3500	2320	2430	1094	1250	6/10
ZM370	3700	3000	3400	2420	2530	1194	1350	6/6 6/10
ZM400	4000	2950	3350	2620	2730	1394	1550	6/6 6/10
ZM425	4250	2850	3250	2745	2855	1519	1675	6/6 6/10
ZM450	4500	2750	3100	2870	2980	1644	1800	6/6 6/10
ZM500	5000	2400 2550	2650 2800	3120	3230	1894	2050	6/6 6/6
ZM550	5500	2250 2450	2500 2600	3420	3530	2194	2350	3/6 3/6
ZM600	6000	1500 2200	1550 2400	3670	3780	2444	2600	3/6 3/6

MÁSTIL TRIPLEX								
Modelo Mástil	Altura Elevación	Capacidad a 500 mm. cdg (kg)		Altura replegado		Elevación libre (con Apoyacargas)		Angulo Inclinación
		CPD30	CPD35	CPD30	CPD35	CPD30	CPD35	
ZSM350	3500	3000	3400	1946	1946	670	670	6/6
ZSM400	4000	2900	3250	2065	2065	795	795	6/6
ZSM435	4350	2750	3150	2190	2190	920	920	6/6
ZSM450	4500	2700	3000	2240	2240	970	970	6/6
ZSM470	4700	2650	2850	2240	2240	970	970	6/6
ZSM480	4800	2600	2800	2340	2340	1070	1070	6/6
ZSM500	5000	2400 2500	2650 2800	2440	2440	1170	1170	6/6
ZSM540	5400	2250 2450	2500 2600	2565	2565	1295	1295	3/6 3/6
ZSM600	6000	1550 2150	1550 2300	2790	2790	1520	1520	3/6 3/6

Nota (1)\* Capacidad con doble rueda delantera.  
 (2) CPD30: 490 mm más de elevación libre sin apoyacargas  
 (3) CPD35: 412 mm más de elevación libre sin apoyacargas  
 (4) 520 mm más de elevación libre sin apoyacargas